

Тройной поворотный хомут, с центрированием

TSRC C

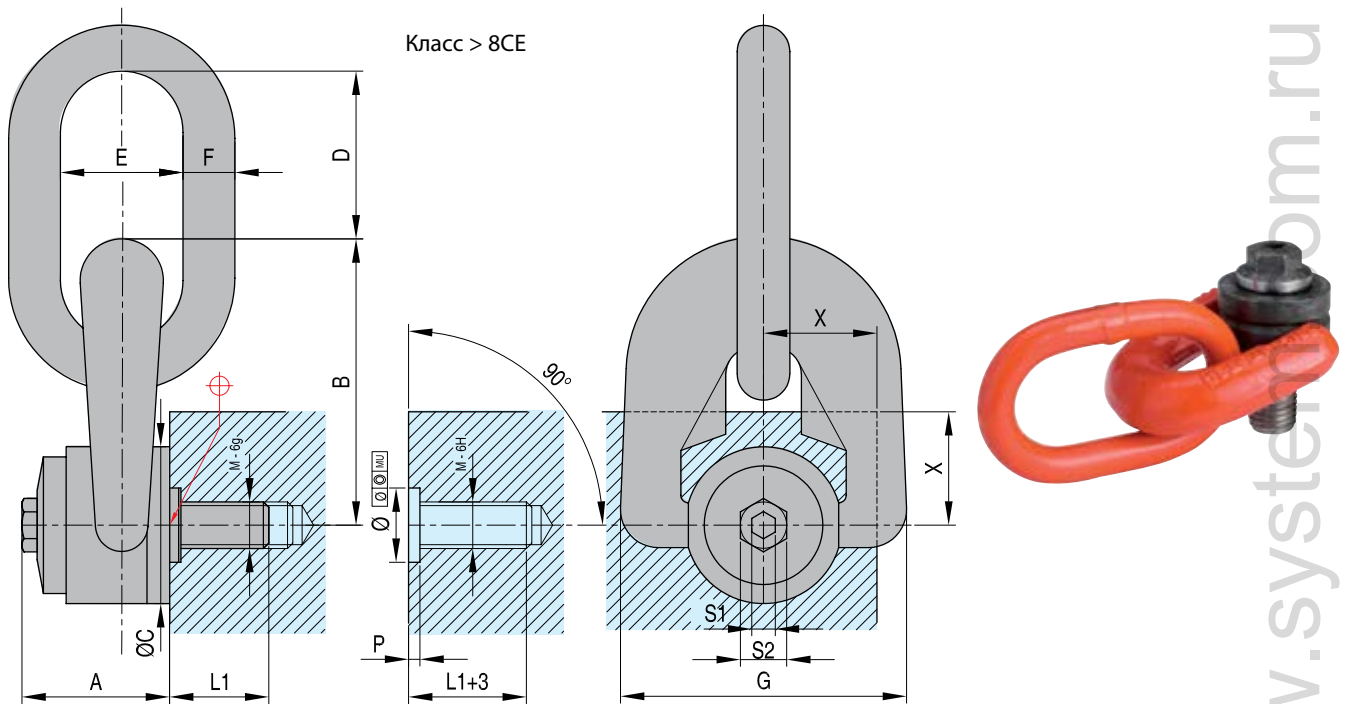

Номер	P	S.F.	KT	M/σ	TL/H _M	L1	X	S1	S2	A	B	C	D	E	F	G	P
TSRC M 8	3000	5	4	16 0/+0,25	14	58	16	6	8	33	33	56	30	41	25	10	3 +0,5/+1
TSRC M 10	6000	5	5	20 0/+0,25	17	58	16	10	8	33	33	56	30	41	25	10	3 +0,5/+1
TSRC M 12	10000	5	6	20 0/+0,25	21	58	16	15	8	33	33	56	30	41	25	10	3 +0,5/+1
TSRC M 14	13000	5	6	20 0/+0,25	30	23	24	8	20	45	76	45	56	37	14	79	3 +0,5/+1
TSRC M 16	16000	5	7	20 0/+0,25	50	27	24	8	20	45	76	45	56	37	14	79	3 +0,5/+1
TSRC M 18	20000	5	7	30 0/+0,30	27	79	20	70	8	45	45	76	45	56	37	14	3 +0,5/+1
TSRC M 20	25000	5	9	30 0/+0,30	30	79	20	100	8	45	45	81	45	56	37	14	3 +0,5/+1
TSRC M 22	30000	5	9	30 0/+0,30	33	106	24	120	14	62	62	105	60	80	45	20	4 +0,5/+1
TSRC M 24	40000	5	11	30 0/+0,30	160	36	45	14	24	62	105	60	80	45	20	106	4 +0,5/+1
TSRC M 27	50000	5	13	36 0/+0,30	160	36	45	14	24	62	105	60	80	45	20	106	4 +0,5/+1
TSRC M 30	63000	5	14	36 0/+0,30	45	106	24	250	14	62	62	105	60	80	45	20	4 +0,5/+1
TSRC M 36	100000	5	18	48 +0,10/+0,50	320	54	54	19	30	81	140	80	111	71	30	148	6 +0,5/+1
TSRC M 42	125000	5	20	48 +0,10/+0,50	63	148	30	400	19	84	84	146	80	111	71	30	6 +0,5/+1
TSRC M 48	200000	4	26	64 +0,10/+0,60	600	68	69	19	30	100	178	110	135	90	42	180	8 +0,5/+1
TSRC M 56	220000	4	36	64 +0,10/+0,60	78	190	30	600	19	104	104	184	110	135	90	42	8 +0,5/+1

*Нестандартное исполнение

- Один свободный шарнир
- Низкий свес для повышения безопасности
- Автоматическое выравнивание кольца при тяговом усилии на 90°
- Увеличенная площадь опорной поверхности для обеспечения высокого сопротивления
- Повышенная устойчивость с SEB C благодаря центрирующей секции
- Высокая прочность на растяжение

P = макс.нагрузка в ньютонах

SF = запас прочности

KT = номер класса цепи

TL = рекомендуемый момент затяжки в Нм

